



# WOJEWÓDZKI URZĄD PRACY w Białymstoku

ul. Pogodna 22 15- 354 Białystok, tel/fax (085) 74 97 200, 74 97 209

e-mail: [sekretariat@wup.wrotapodlasia.pl](mailto:sekretariat@wup.wrotapodlasia.pl), [www.up.podlasie.pl](http://www.up.podlasie.pl)



DA.2100-125-3/19

Białystok, dnia 19.11.2019 r.

**Zamawiającym:**  
**Województwo Podlaskie –**  
**Wojewódzki Urząd Pracy w Białymstoku**  
**Ul. Pogodna 22**  
**15-354 Białystok**  
**Fax 85 74 97 209**

## **Dotyczy: Postępowania na dostawę sprzętu komputerowego**

Wojewódzki Urząd Pracy w Białymstoku z siedzibą ul. Pogodna 22, 15-354 Białystok, zaprasza do złożenia oferty w przedmiotowym postępowaniu.

### **Przedmiot zamówienia:**

Przedmiotem zamówienia jest dostawa sprzętu komputerowego, akcesoriów komputerowych oraz switchy. Szczegółowy opis przedmiotu zamówienia został zawarty w Załączniku nr 1. Przedmiotem zamówienia jest dostawa sprzętu komputerowego i switchy.

Kody CPV:

32420000-3 Urządzenia sieciowe  
30213100-6 Komputery przenośne  
48700000-5 Pakiety oprogramowania użytkowego  
31422000-0 Zestawy baterii  
30237460-1 Klawiatury komputerowe  
30216110-0 Skanery komputerowe  
32572000-3 Kabel komunikacyjny  
30234500-3 Pamięci do przechowywania danych  
48624000-8 Pakiety oprogramowania dla systemów operacyjnych komputerów osobistych (PC)  
30234100-9 Dysk magnetyczny

### **Termin wykonania zamówienia:**

14 dni od dnia podpisania umowy;

#### **1. Oferta musi zawierać:**

- 1) Wypełniony i podpisany Formularz ofertowy **Załącznik nr 2 oraz Załącznik nr 1.**
- 2) Pełnomocnictwa do podejmowania zobowiązań w imieniu firmy składającej ofertę - jeśli dotyczy.

- 4) Zaoferowana cena wykonania przedmiotu zamówienia powinna zawierać wszystkie koszty związane z realizacją usługi.
- a) Cenę należy wyrazić w jednostkach pieniężnych, tj. z dokładnością do dwóch miejsc po przecinku.
- b) Zaoferowana cena powinna zawierać cenę brutto. Cena brutto zawiera podatek VAT, który Wykonawca jest zobowiązany obliczyć zgodnie z obowiązującymi przepisami.
- c) W cenie oferty należy uwzględnić dowóz na miejsce przeznaczenia w ilościach i asortymencie określonym przez Zamawiającego do Wojewódzkiego Urzędu Pracy w Białymstoku, ul. Pogodna 22, 15-354 Białystok.

## 2. Miejsce i terminy złożenia oferty:

- 1) Ofertę należy złożyć do dnia 28.11.2019 r. do godz. 10:00 w nieprzejrzystej, zamkniętej kopercie/opakowaniu w sposób gwarantujący zachowanie poufności jej treści oraz zabezpieczającej jej nienaruszalność do terminu otwarcia ofert. Koperta/opakowanie zawierające ofertę winno być zaadresowane do zamawiającego na adres: Wojewódzki Urząd Pracy w Białymstoku, ul. Pogodna 22, pok. 209 i opatrzone nazwą, dokładnym adresem wykonawcy oraz oznaczone w sposób następujący:  
„Oferta — Postępowanie na dostawę sprzętu komputerowego” nie otwierać przed 28.11.2019 r. godz. 10:05”.
- 2) Za datę doręczenia dokumentów do Urzędu uważa się datę ich wpływu do Urzędu.
- 3) Otwarcie złożonych ofert nastąpi w dniu **28.11.2019** r. o godz. **10:05**, w siedzibie zamawiającego – pokój 214 (II piętro).
- 4) Oferty dostarczone do Urzędu po wskazanym wyżej terminie nie będą brane pod uwagę w procedurze naboru.
- 5) O wynikach Wykonawcy zostaną poinformowani w formie pisemnej.

## 3. Kryteria oceny ofert:

Oferty zostaną ocenione za pomocą systemu punktowego:

- a) cena ofertowa (C) – 100 %,
  - oferta może uzyskać max. 100 punktów.
  - ocena punktowa dokonana zostanie zgodnie z formułą:

$$(C) = \frac{C_{\min.}}{C_{\text{of.}}} \times 100 \text{ pkt,}$$

Gdzie:

$C_{\min.}$  - najniższa oferowana cena, spośród badanych ofert

$C_{\text{of.}}$  - oferowana cena oferty badanej

Cena podana w ofercie powinna być ceną brutto i obejmować wszystkie koszty, związane z terminowym i prawidłowym wykonaniem przedmiotu zamówienia oraz warunkami i wytycznymi stawianymi przez zamawiającego, odnoszące się do przedmiotu zamówienia, zysk wykonawcy oraz wszystkie wymagane przepisami podatki i opłaty.

Oferta z najwyższą ilością punktów, uznana zostanie za najkorzystniejszą.

## 4. Wyjaśnienia treści zapytania:

- 1) Wykonawca może zwrócić się do zamawiającego o wyjaśnienie treści niniejszego zapytania. Zamawiający udzieli wyjaśnień niezwłocznie wszystkim wykonawcom, którym przekazał zapytanie ofertowe nie później niż 2 dni przed upływem terminu składania ofert, z zastrzeżeniem pkt 2).
- 2) Jeżeli wniosek o wyjaśnienie treści zapytania wpłynie do zamawiającego później niż do końca dnia, w którym upływa połowa wyznaczonego terminu składania ofert lub dotyczy udzielonych wyjaśnień, zamawiający może udzielić wyjaśnień lub pozostawić wniosek bez rozpoznania.

- 3) Ewentualna zmiana terminu składania ofert nie powoduje przesunięcia terminu, o którym mowa w pkt 2), po upływie, którego zamawiający może pozostawić wniosek o wyjaśnienie treści zapytania bez rozpoznania.
- 4) Treść zapytań oraz udzielone wyjaśnienia zostaną zamieszczone na stronie internetowej [http://bip.wup.wrotapodlasia.pl/Zamow\\_publ.htm](http://bip.wup.wrotapodlasia.pl/Zamow_publ.htm) bez ujawniania źródła zapytania.
- 5) Nie udziela się żadnych ustnych i telefonicznych informacji, wyjaśnień czy odpowiedzi na kierowane do zamawiającego zapytania w sprawach wymagających zachowania pisemności postępowania.

#### **5. Modyfikacja treści zapytania:**

- 1) W uzasadnionych przypadkach zamawiający może przed upływem terminu składania ofert zmodyfikować treść zapytania.
- 2) Wprowadzone w ten sposób modyfikacje, uzupełnienia i ustalenia oraz zmiany, w tym zmiany terminów zamieszczone zostaną na stronie internetowej [http://bip.wup.wrotapodlasia.pl/Zamow\\_publ.htm](http://bip.wup.wrotapodlasia.pl/Zamow_publ.htm).
- 3) Wszelkie modyfikacje, uzupełnienia i ustalenia oraz zmiany, w tym zmiany terminów, jak również pytania wykonawców wraz z wyjaśnieniami stają się integralną częścią zapytania i będą wiążące przy składaniu ofert. Wszelkie prawa i zobowiązania wykonawcy odnośnie wcześniej ustalonych terminów będą podlegały nowemu terminowi.
- 4) Zamawiający może przedłużyć termin składania ofert o czas niezbędny na wprowadzenie zmian w ofertach, jeżeli będzie to niezbędne.

#### **6. Klauzula informacyjna:**

Zgodnie z art.13 ust.1 i ust.2 rozporządzenia Parlamentu Europejskiego i rady (UE) 2016/679 z dnia 27 kwietnia 2016r. w sprawie ochrony osób fizycznych w związku z przetwarzaniem danych osobowych i w sprawie swobodnego przepływu takich danych oraz uchylenia dyrektywy 95/46/WE (ogólnego rozporządzenia o ochronie danych ), informujemy, że:

- 1) administratorem Pani/Pana danych osobowych jest Wojewódzki Urząd Pracy w Białymstoku ul. Pogodna 22, 15-354 Białystok, telefon 85 749 72 00, e-mail: [sekretariat@wup.wrotapodlasia.pl](mailto:sekretariat@wup.wrotapodlasia.pl)
- 2) administrator wyznaczył inspektora ochrony danych w Wojewódzki Urząd Pracy w Białymstoku z którym można się kontaktować na adres siedziby administratora, telefonicznie 85 749 72 00, na adres e-mail: [iod@wup.wrotapodlasia.pl](mailto:iod@wup.wrotapodlasia.pl). Z inspektorem ochrony danych można się kontaktować we wszystkich sprawach dotyczących przetwarzania danych osobowych oraz korzystania z praw związanych z przetwarzaniem danych.
- 3) Pani/Pana dane osobowe przetwarzane będą w celu związanym z postępowaniem dotyczącym dostawy sprzętu komputerowego do Wojewódzkiego Urzędu Pracy w Białymstoku, w oparciu o art.6 ust.1 pkt b zgodnie z treścią ogólnego rozporządzenia o ochronie danych;
- 4) odbiorcą Pani/Pana danych osobowych mogą być osoby lub podmioty uprawnione na mocy przepisów prawa (m.in. Prezes Urzędu Zamówień Publicznych, jednostka sprawująca nadzór nad działaniem WUP np. Podlaski Urząd Wojewódzki, Urząd Marszałkowski Województwa Podlaskiego, inne organy kontrolne, w których kompetencjach mieści się nadzór i kontrola prawidłowości realizacji zadań wynikających z Prawa zamówień publicznych), pracownicy poszczególnych komórek organizacyjnych odpowiedzialnych za realizację zamówienia czy zawarcie umowy z kontrahentem;
- 5) Pani/Pana dane osobowe nie będą przekazywane do państwa trzeciego/organizacji międzynarodowej.
- 6) Pani/Pana dane osobowe będą przechowywane przez okres niezbędny do realizacji celów określonych w pkt 3, przez okres trwania umowy. Okres przechowywania danych

osobowych może zostać każdorazowo przedłużony o okres przedawnienia roszczeń, jeżeli przetwarzanie danych osobowych będzie niezbędne dla dochodzenia ewentualnych roszczeń lub obrony przed takimi roszczeniami przez WUP w Białymstoku. Po tym okresie dane będą przechowywane jedynie w zakresie i przez czas wymagany przepisami prawa, w tym przepisami o archiwizacji dokumentów (przewidywany czas archiwizacji tego postępowania do 31 grudnia 2023 r.);

- 7) posiada Pani/Pan prawo: dostępu do treści swoich danych, ich sprostowania, ograniczenia przetwarzania, prawo do przenoszenia danych.
- 8) ma Pan/Pani prawo wniesienia skargi do organu nadzorczego;
- 9) podanie przez Pana/Panią danych osobowych jest obowiązkowe wynikające z wymogu ustawowego. Niepodanie danych osobowych spowoduje odrzucenie oferty.
- 10) Pani/Pana dane będą nie będą przetwarzane w sposób zautomatyzowany w tym również w formie profilowania.

**1. Inne informacje:**

- 1) Wykonawca może złożyć tylko jedną ofertę.
- 2) W przypadku, gdy okaże się, że wykonawca, którego oferta została wybrana, będzie uchylał się od zawarcia umowy, Zamawiający może wybrać ofertę najkorzystniejszą spośród pozostałych ofert, bez przeprowadzania ich ponownej oceny.
- 3) Zamawiający zastrzega prawo do unieważnienia zapytania bez podawania przyczyny.
- 4) Wykonawca może, przed upływem terminu do składania ofert, zmienić lub wycofać ofertę. Zmiana, jak i wycofanie oferty, wymaga zachowania formy pisemnej.
- 5) Przygotowując ofertę, wykonawca winien dokładnie zapoznać się z zawartością wszystkich dokumentów składających się na zapytanie, które należy odczytywać wraz z ewentualnymi modyfikacjami i zmianami wnoszonymi przez Zamawiającego.
- 6) Oferta musi być sporządzona w języku polskim.
- 7) Ofertę składa się, pod rygorem nieważności, w formie pisemnej.
- 8) Wszelkie koszty związane z przygotowaniem oferty ponosi składający ofertę.
- 9) Treść oferty musi odpowiadać treści zapytania ofertowego.
- 10) Oferta powinna być napisana piśmem maszynowym, komputerowym albo ręcznym w sposób czytelny, piśmem czytelnym.
- 11) Zamawiający zwróci Wykonawcom oferty, które wpłynęły po terminie składania ofert.
- 12) Wzór umowy stanowi Załącznik nr 3.

Osoby do kontaktu:

Agata Jabłońska, tel. 85 74 97 258

Arkadiusz Bilkiewicz, tel. 85 74 97 234

**Janina Mironowicz**  
**Dyrektor**  
**Wojewódzkiego Urzędu Pracy**  
**w Białymstoku**

.....  
Nazwa Wykonawcy

.....

.....

Adres

## FORMULARZ OFERTOWY

### Dotyczy: Postępowania na dostawę sprzętu komputerowego

Odpowiadając na zaproszenie do złożenia oferty w przedmiotowym postępowaniu, oferujemy wykonanie przedmiotu zamówienia w cenie brutto: ..... złotych (słownie złotych: .....)

Niniejszym oświadczam, iż:

1. Oświadczamy, iż przedmiot zamówienia wykonamy w terminie określonym w zapytaniu ofertowym i zgodnie z Opisem Przedmiotu Zamówienia.
2. W ofercie cenowej zostały uwzględnione wszystkie koszty wykonania Zamówienia oraz wszystkie opłaty i podatki w wysokości określonej aktualnie obowiązującymi przepisami prawa.
3. Oświadczamy, że zapoznaliśmy się ze wszystkim warunkami zamówienia oraz załącznikami do zapytania i nie wnosimy zastrzeżeń oraz przyjmujemy warunki w nich zawarte.
4. Oświadczamy, że posiadamy odpowiednią wiedzę i doświadczenie oraz dysponujemy potencjałem technicznym oraz osobami zdolnymi do wykonania zamówienia.
5. Oświadczamy, że projekt umowy (Załącznik nr 3) został przez nas zaakceptowany i zobowiązujemy się w przypadku wyboru naszej oferty do zawarcia umowy w miejscu i terminie wskazanym przez Zamawiającego.
5. Zobowiązujemy się w przypadku przyznania nam zamówienia do jego zrealizowania w ramach ceny ofertowej.
6. Oświadczamy pod groźbą odpowiedzialności karnej, iż załączone do oferty dokumenty opisują stan faktyczny, aktualny na dzień otwarcia ofert.(art. 233 k.k.).
7. Oświadczamy, że wypełniliśmy obowiązki informacyjne przewidziane w art. 13 lub art.14 RODO wobec osób fizycznych, od których dane osobowe bezpośrednio lub pośrednio pozyskaliśmy w celu ubiegania się o udzielenie zamówienia publicznego w niniejszym postępowaniu, a które z nich udostępniamy Zamawiającemu . Przekazaliśmy osobom, których dane dotyczą, informacje zawarte w pkt 22 SIWZ Klauzule informacyjne dotyczące przetwarzania danych osobowych oraz dodatkowo poinformowaliśmy zgodnie z art. 14 ust.1 lit. d, o udostępnionych kategoriach odnośnych danych osobowych wskazując jednocześnie podmiot udostępniający je Zamawiającemu..
8. Oświadczam, iż zapoznałem się z klauzulą informacyjną zamieszczoną w treści zapytania ofertowego.
9. Wszelką korespondencję w sprawie niniejszego postępowania należy kierować na nasz adres:

.....  
nr tel. ...., fax .....adres email

.....

osoba

do

kontaktu

.....

Miejscowość i data

.....

Podpis Wykonawcy lub upoważnionego  
przedstawiciela Wykonawcy

pieczęć  
wykonawcy .....

## OPIS PRZEDMIOTU ZAMÓWIENIA

Lp.	Specyfikacja wymaganych wybranych parametrów Sprzęt komputerowy, oprogramowanie, akcesoria komputerowe, drukarki laserowe	Ilość szt.	Marka, model i specyfikacja oferowanego urządzenia/oprogramowania	Cena jednostkowa brutto zł	Cena brutto zł. kol. (3x5)
1	2	3	4	5	6
1.	<p><b>Klawiatura komputerowa:</b></p> <ul style="list-style-type: none"> <li>• Komunikacja: przewodowa</li> <li>• Złącze (interfejs): USB</li> <li>• Przeznaczenie: komputer typu desktop</li> <li>• Wbudowany blok numeryczny: Tak</li> <li>• Wiodący kolor: czarny</li> <li>• Długość kabla: minimum 1,8 metra</li> <li>• Minimalne wymiary [dł. x szer.]: 430 mm x 117 mm</li> <li>• Przeznaczenie: rynek polski (układ QWERTY)</li> <li>• Typ: pełnowymiarowa, wyspowa z niskim profilem klawiszy. Każdy klawisz otoczony płytką (ramką), która utrzymuje je w miejscu a jednocześnie wypełnia puste miejsce pomiędzy klawiszami. Zamawiający nie dopuszcza zastosowania klawiszy o budowie nieregularnej (szersze u góry, węższe u dołu)</li> </ul> <p>Okres rękojmi (gwarancji) w miesiącach: minimum 12 Zaoferowany okres gwarancji nie może być krótszy od okresu zadeklarowanego przez producenta urządzenia.</p>	40			
2.	<p><b>Skaner dokumentów:</b></p> <ul style="list-style-type: none"> <li>• Technologia: CIS lub CCD</li> <li>• Źródło światła: LED</li> <li>• Sposób podawania dokumentów: ADF</li> <li>• Skanowanie dwustronne: sprzętowe</li> <li>• Rozdzielczość optyczna: minimum 600 dpi</li> <li>• ....Głębia barw (wyjście): 24bit kolor / 8 bit skala szarości</li> <li>• Pojemność podajnika ADF: minimum 30 kartek</li> <li>• Gramatura papieru: minimum 50g/m<sup>2</sup> – 105g/m<sup>2</sup></li> <li>• Szybkość skanowania ADF: <ul style="list-style-type: none"> <li>• 200 dpi, skala szarości, A4: minimum 25 ppm</li> <li>• 200 dpi, kolor, A4: minimum 8 ppm</li> </ul> </li> <li>• Format plików wyjściowych: minimum PDF</li> <li>• Zgodność ze standardem TWAIN</li> <li>• Interfejsy: minimum USB</li> <li>• Dzielne obciążenie: minimum 1500 stron</li> <li>• Pobór energii podczas skanowania: maksymalnie 20 W</li> <li>• Maksymalne wymiary przy zamkniętej tacy (mm): 308 x172 x 271 (szer./gł./wys.)</li> <li>• W zestawie kabel zasilający(w przypadku urządzenia wymagającego zasilacza również zasilacz), kabel USB do podłączenia do komputera</li> <li>• Oprogramowanie i sterowniki</li> <li>• Obsługiwane systemy operacyjne: Microsoft Windows 10 (32/64bit)</li> <li>• Produkt fabrycznie nowy, przeznaczony na rynek Polski</li> </ul> <p>Okres rękojmi (gwarancji) w miesiącach: minimum 12. Zaoferowany okres gwarancji nie może być krótszy od okresu zadeklarowanego przez producenta urządzenia.</p>	8			
3.	<p><b>Zestaw 5 x Przełącznik aktywny (switch) + okablowanie/transceivery 10GbE</b></p> <ul style="list-style-type: none"> <li>• Ilość przełączników aktywnych: 5 sztuk</li> </ul> <p>Wymagania dotyczące pojedynczego przełącznika:</p> <ul style="list-style-type: none"> <li>o Ilość portów 10/100/100Mbps RJ-45: 48 sztuki</li> <li>o Ilość portów 10GbE: 4 sztuki (4xSFP+ lub 2xSFP+ i 2x10GbE RJ-45/SFP+ combo)</li> <li>o Pojemność przełączania: minimum 176 Gbps</li> <li>o Prędkość przekazywania pakietów: minimum 130 Mpps</li> <li>o Automatyczne krosowanie MDI/MDI-X: tak</li> <li>o Metoda przełączania: store-and-forward</li> <li>o Pamięć adresów MAC: minimum 16000</li> <li>o Funkcja stackowania: minimum chain topology,ring topology</li> </ul>	1			

	<ul style="list-style-type: none"> <li>o Maksymalna możliwa liczba urządzeń do utworzenia pojedynczego stosu: minimum 4 sztuki</li> <li>o Zarządzanie: minimum WWW, CLI, telnet, SNMP v1/v2/v3</li> <li>o Pełna obsługa standardów: minimum IEEE 802.3ab/ae/x, IEEE 802.1 D/w/s/Q/p/X</li> <li>o Pełna kompatybilność z Network Policy Server (NPS) Microsoft Windows 2012 r2 jako serwerem RADIUS dla 802.1X</li> <li>o Kontrola przepływności pakietów: minimum Flow-Control</li> <li>o Kontrola przepustowości: minimum Jumbo Frames (9kB)</li> <li>o Jakość transmisji: minimum QoS, CoS, DSCP, Spanning Tree, Port Mirroring, IGMP Snooping</li> <li>o Bezpieczeństwo: minimum IEEE 802.1X, ACL, inspekcja pakietów ARP, ochrona przed DoS, autoryzacja RADIUS, SSH v2.0, SSL</li> <li>o Logowanie zdarzeń: minimum dziennik zdarzeń</li> <li>o Typ obudowy: metalowa 19", wysokość 1U, wbudowany co najmniej jeden wentylator</li> <li>o Zasilanie: wbudowane ~230V</li> <li>o Certyfikaty: minimum CE, FCC</li> <li>o W zestawie okablowanie oraz elementy montażowe</li> <li>o Switch nowy nierefabrykowany, wyprodukowany w ciągu ostatnich 24 miesięcy, przeznaczony na rynek UE</li> <li>o Okres rękojmi (gwarancji) w miesiącach: minimum 36. Zaoferowany okres gwarancji nie może być krótszy od okresu zadeklarowanego przez producenta urządzenia.</li> </ul> <ul style="list-style-type: none"> <li>• pochodzące od producenta oferowanego przełącznika transceivery SFP+ 10GbE i/lub kable SFP+ 10GbE 1-3m umożliwiające zestawienie połączenia 10GbE z pozostałymi przełącznikami oraz z serwerem (2 karty sieciowe 10GbE RJ45), zgodnie z załączonym poniżej schematem. Gwarancja minimum 12 miesięcy.</li> </ul>				
4.	<p><b>Akumulator do APC BACK-UPS CS 650</b></p> <ul style="list-style-type: none"> <li>• Napięcie: 12V</li> <li>• Pojemność: minimum 7,2 Ah</li> <li>• Przeznaczenie: BACK-UPS CS 650</li> <li>• Stan: nowy</li> </ul> <p>Okres rękojmi (gwarancji) w miesiącach: minimum 24. Zaoferowany okres gwarancji nie może być krótszy od okresu zadeklarowanego przez producenta akumulatora.</p>	20			
5.	<p><b>Kabel HDMI -&gt; DVI-D</b></p> <ul style="list-style-type: none"> <li>• Typ kabla: HDMI (M) -&gt; DVI (M)</li> <li>• Wtyczka HDMI: HDMI-A (M)</li> <li>• Wtyczka DVI: DVI-D (M) Dual Link</li> <li>• Długość kabla: 1,8m – 2,0m</li> <li>• Połączone styki</li> </ul> <p>Okres rękojmi (gwarancji) w miesiącach: minimum 12. Zaoferowany okres gwarancji nie może być krótszy od okresu zadeklarowanego przez producenta kabla.</p>	12			
6.	<p><b>Dysk SSD 2.5" 240 GB - 256 GB</b></p> <ul style="list-style-type: none"> <li>• Rodzaj dysku: 2.5"</li> <li>• Typ dysku: SSD</li> <li>• Rodzaj kości pamięci: MLC</li> <li>• Przeznaczenie: komputer biurowy / notebook</li> <li>• Interfejs dysku: SATA III</li> <li>• Pojemność dysku: 240 GB - 256 GB</li> <li>• Odczyt (SATA III): minimum 530 MB/s</li> <li>• Zapis (SATA III): minimum 440 MB/s</li> <li>• Średni czas bezawaryjnej pracy (MTBF): minimum 1 750 000 godzin</li> <li>• Zastosowane technologie: S.M.A.R.T.</li> </ul> <p>Okres rękojmi (gwarancji) w miesiącach: minimum 36 Zaoferowany okres gwarancji nie może być krótszy od okresu zadeklarowanego przez producenta urządzenia.</p>	28			
7.	<p><b>Notebook + system operacyjny:</b></p> <ul style="list-style-type: none"> <li>• Procesor o wydajności według testu Passmark CPU Mark (<a href="http://www.cpubenchmark.net/cpu_list.php">http://www.cpubenchmark.net/cpu_list.php</a> stan na 07.11.2019): minimum 8245 punktów</li> </ul>	1			



	<ul style="list-style-type: none"> <li>System operacyjny: Microsoft Windows 10 Pro PL lub równoważny wydany nie wcześniej niż w 2015 roku, umożliwiający podłączenie do Active Directory oraz umożliwiający pracę z programami: <ul style="list-style-type: none"> <li>Generator Wniosków Aplikacyjnych,</li> <li>Quorum F-K, Quorum Kadry, Quorum Płace,</li> <li>Płatnik,</li> <li>SJO Bestia,</li> <li>EuroBudżet</li> <li>Kontrola sprawozdań statystycznych - KontrolN,</li> <li>oprogramowanie biurowe z pozycji 8 tabeli.</li> </ul> </li> <li>Pamięć RAM: minimum 16 GB</li> <li>Typ podstawowego dysku wewnętrznego: SSD</li> <li>Złącze podstawowego dysku wewnętrznego: M.2 lub SATA</li> <li>Pojemność podstawowego dysku wewnętrznego: 256 GB</li> <li>Matryca matowa 17.3" o nominalnej rozdzielczości minimum 1920x1080, podświetlenie LED</li> <li>Karta dźwiękowa: zintegrowana (stereo)</li> <li>Karta graficzna: zintegrowana, dedykowana lub zintegrowana i dedykowana</li> <li>Bateria: minimum 2 komorowa</li> <li>Typ Wskaźnika: TouchPad</li> <li>Zintegrowany czytnik kart pamięci: obsługa minimum SD</li> <li>Wbudowana kamera VGA i mikrofon</li> <li>Wbudowana klawiatura numeryczna</li> <li>Wbudowany moduł TPM 2.0</li> <li>Wiodący kolor obudowy: czarny lub szary</li> <li>Maksymalna waga z akumulatorem: 3,0 kg</li> <li>Certyfikat CE</li> <li>Produkt fabrycznie nowy, przeznaczony na rynek Polski</li> <li>Wyprodukowano nie wcześniej niż w III kwartale 2017 roku</li> </ul> <p>Komunikacja:</p> <ul style="list-style-type: none"> <li>o Wewnętrzna karta sieciowa przewodowa Ethernet: minimum 10/100 Mbps</li> <li>o Wewnętrzna karta sieciowa bezprzewodowa WiFi: minimum 802.11b/g/n/ac</li> </ul> <p>Porty wejścia / wyjścia:</p> <ul style="list-style-type: none"> <li>• Wyjście HDMI lub micro HDMI</li> <li>• Wyjście RJ45</li> <li>• USB 3.0 lub USB 3.1: minimum 2 sztuki</li> <li>• USB 3.1 typ C: minimum 1 sztuka</li> <li>• Łączna ilość portów USB: minimum 3 sztuki</li> </ul> <p>Wejścia / wyjścia audio:</p> <ul style="list-style-type: none"> <li>• Złącze audio: 2 x jack 3,5mm (mikrofon, słuchawki) lub 1x jack 3,5mm (gniazdo combo mikrofon/słuchawki)</li> </ul> <p>Okres rękojmi (gwarancji) w miesiącach: minimum 24.  Typ gwarancji: door-to-door lub on-site  Zaoferowany okres gwarancji nie może być krótszy od okresu zadeklarowanego przez producenta urządzenia.</p>			
8.	<p><b>Microsoft Office Home and Business 2019 32-bit/x64 Polish Eurozone Medialess BOX lub równoważny spełniający poniższe parametry istotne dla Zamawiającego:</b></p> <ul style="list-style-type: none"> <li>• Pełna zgodność z językiem Visual Basic for Applications (VBA)</li> <li>• Możliwość otwierania i edycji plików o rozszerzeniach: doc, docx, xls, xlsx, ppt, pptx</li> <li>• Wersja pudełkowa (BOX)</li> <li>• W przypadku wymaganego klucza do instalacji/aktywacji oprogramowania, klucz należy dostarczyć na oryginalnym nośniku (karta klucza produktu)</li> <li>• Produkt fabrycznie nowy</li> </ul>	1		
9.	<p><b>Dysk twardy 2.5" SAS 300 GB:</b></p> <ul style="list-style-type: none"> <li>• Rodzaj dysku: 2.5"</li> <li>• Kompatybilny z: HP ProLiant DL380G5</li> <li>• Interfejs dysku: SAS</li> <li>• Typ dysku: wewnętrzny</li> <li>• Pojemność: 300 GB</li> <li>• Prędkość obrotowa: minimum 10000 rpm</li> <li>• Dysk nowy nierafabrykowany</li> </ul> <p>Okres rękojmi (gwarancji) w miesiącach: minimum 36.  Zaoferowany okres gwarancji nie może być krótszy od okresu zadeklarowanego przez producenta urządzenia.</p>	2		

**Schemat podłączenia w przypadku urządzeń umożliwiających stackowanie maksymalnie 4 sztuk urządzeń**

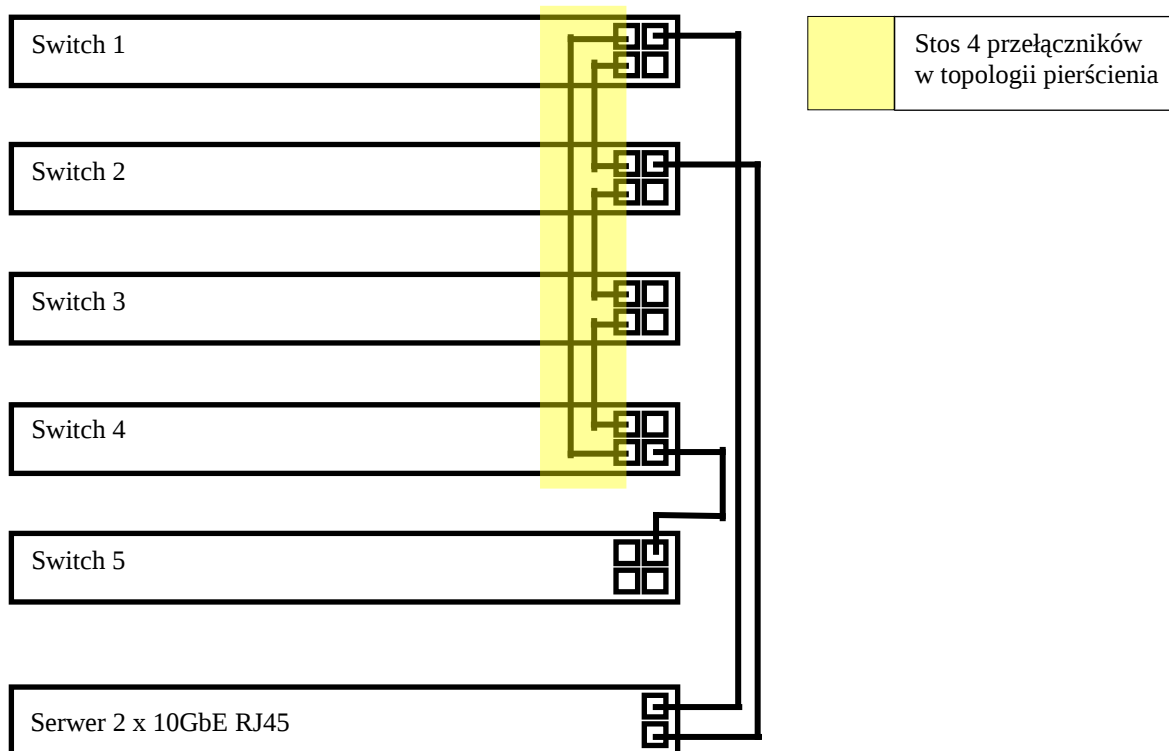

**Schemat podłączenia w przypadku urządzeń umożliwiających stackowanie powyżej 4 sztuk urządzeń**

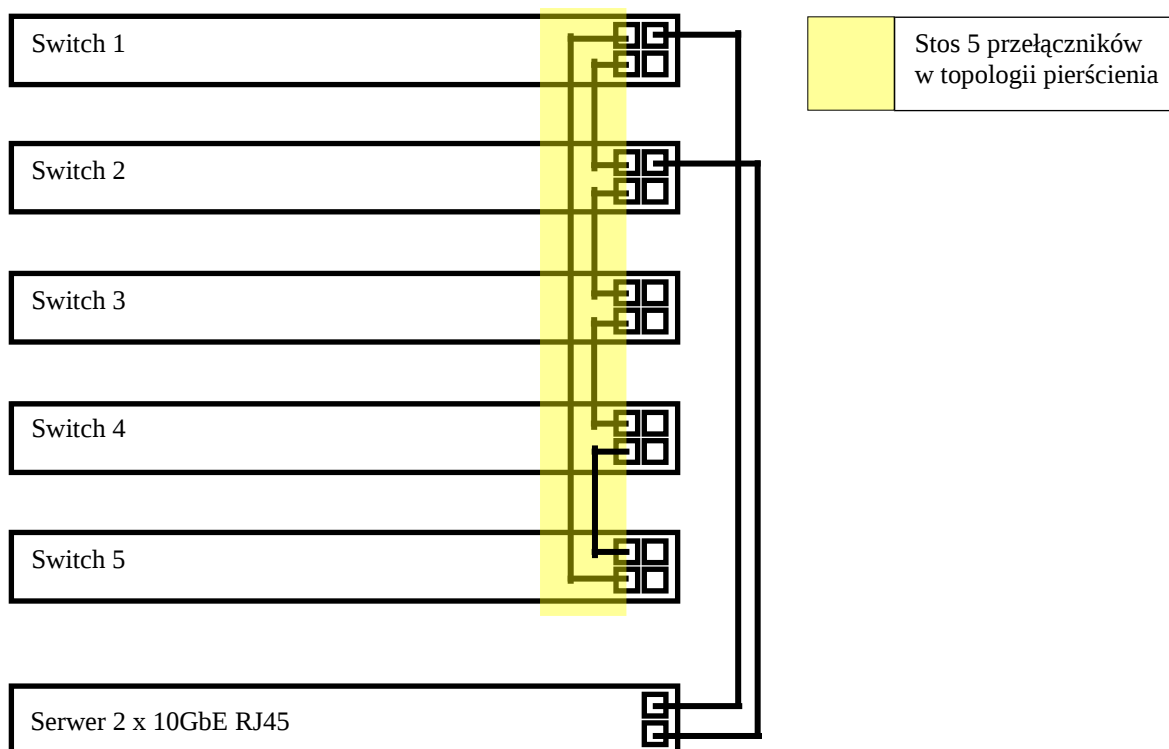

Miejscowość i data

.....  
 Podpis Wykonawcy lub upoważnionego przedstawiciela Wykonawcy

pieczęć wykonawcy .....

## Umowa Nr ...../2019

zawarta w dniu ..... w Białymstoku pomiędzy

**Województwem Podlaskim**, NIP: 542-254-20-16, ul. Wyszyńskiego 1, 15-888 Białystok reprezentowanym przez Wojewódzki Urząd Pracy w Białymstoku, ul. Pogodna 22, 15-354 Białystok, w imieniu, którego działa Janina Mironowicz – Dyrektor Wojewódzkiego Urzędu Pracy w Białymstoku, zwanym w dalszej treści umowy „**Zamawiającym**”,

a

.....,  
zwanym dalej „**Wykonawcą**”, reprezentowanym przez:

.....  
w wyniku rozstrzygnięcia postępowania na dostawę ..... (**nr postępowania** .....), o następującej treści:

## § 1

1. Przedmiotem Umowy jest dostawa przez **Wykonawcę** na rzecz **Zamawiającego** sprzętu zgodnie z ofertą Wykonawcy z dnia ..... r. stanowiącą Załącznik nr 1 do niniejszej Umowy oraz opisem przedmiotu zamówienia stanowiącego Załącznik nr 2.
2. **Wykonawca** zobowiązuje się dostarczyć na swój koszt i ryzyko przedmiot Umowy, o którym mowa w ust. 1 w terminie ....., do pomieszczenia wskazanego przez **Zamawiającego** w jego siedzibie, a **Zamawiający** zobowiązuje się do odbioru ilościowego i jakościowego przedmiotu Umowy poprzez podpisanie przez upoważnionego pracownika **Zamawiającego** Protokołu Odbioru Końcowego, o którym mowa w § 2 ust. 3-6, w terminie 7 dni od dnia dostarczenia przez **Wykonawcę** przedmiotu Umowy.

## § 2

1. Wykonawca dostarczy Zamawiającemu towar o ustalonych standardach jakościowych, posiadający okres gwarancji określony w Załączniku 2 do Umowy.
2. Na dostarczony towar Wykonawca udzieli gwarancji na warunkach określonych w Załączniku nr 2 do Umowy. Wszelkie koszty związane z wykonywaniem obowiązków gwarancyjnych ponosi Wykonawca.
3. Strony ustalają, że przedmiot Umowy, o którym mowa w § 1 ust.1, będzie podlegać Odbiorowi Końcowemu, który nastąpi po przekazaniu przedmiotu Umowy przez Wykonawcę i sprawdzeniu przez Zamawiającego ilości i jakości dostarczonego przedmiotu umowy zgodnie z opisem przedmiotu zamówienia.
4. Z Odbioru Końcowego zostanie sporządzony Protokół Odbioru podpisany przez upoważnionych przedstawicieli obu Stron Umowy. Protokół Odbioru powinien zawierać co najmniej:
  - 1) datę i miejsce Odbioru Końcowego,
  - 2) opis dostarczonego przedmiotu Umowy, który podlega Odbiorowi Końcowemu wraz z oceną prawidłowości jego wykonania i zgodności z Umową.
5. W razie gdy Zamawiający w trakcie Odbioru Końcowego, stwierdzi, że przedmiot umowy podlegający odbiorowi został wykonany niezgodnie z niniejszą Umową, ma prawo odmówić odbioru tej części przedmiotu umowy i podpisania Protokołu Odbioru Końcowego. W sytuacji określonej w zdaniu poprzednim Zamawiający niezwłocznie powiadomi Wykonawcę o zauważonych nieprawidłowościach oraz prześle Protokół Reklamacyjny. Wykonawca zobowiązany jest w terminie 7 dni od otrzymania Protokołu Reklamacyjnego do odebrania od Zamawiającego zareklamowanego towaru oraz do wymiany towaru wadliwego na wolny od wad lub uzupełnienia braków ilościowych, w ramach wynagrodzenia, o którym mowa w § 3 Umowy. Przedmiot umowy ponownie

dostarczony w wyniku pierwszej reklamacji będzie podlegał ponownemu Odbiorowi Końcowemu. W razie zgłoszenia przez Zamawiającego zastrzeżeń przy drugim odbiorze tego przedmiotu Umowy, Zamawiającemu przysługuje prawo zlecenia wykonania tej części przedmiotu umowy osobie trzeciej na koszt i ryzyko Wykonawcy.

6. Podpisany bez zastrzeżeń przez upoważnionych przedstawicieli Stron Umowy Protokół Odbioru Końcowego jest dowodem wykonania zgodnie z Umową przedmiotu umowy.

#### § 3

1. Za przedmiot umowy Zamawiający zapłaci Wykonawcy przelewem kwotę ..... zł brutto (słownie.....) zgodną z ofertą Wykonawcy z dnia ..... r., stanowiącą Załącznik nr 1 do Umowy.
2. Termin płatności wskazany na fakturze nie może być krótszy niż 14 dni od daty otrzymania poprawnie wystawionej faktury przez Zamawiającego.
3. Warunkiem wystawienia faktury jest podpisanie przez Zamawiającego Protokołu Odbioru Końcowego, o którym mowa w § 2 ust. 3-6 Umowy, bez zastrzeżeń.
4. Wynagrodzenie płatne będzie przelewem na rachunek bankowy Wykonawcy nr .....
5. Za datę zapłaty uznaje się dzień obciążenia rachunku bankowego Zamawiającego.

6. Fakturę należy wystawić na:

Województwo Podlaskie

ul. Kard. S. Wyszyńskiego 1

15-888 Białystok

NIP: 542-254-20-16

Wojewódzki Urząd Pracy w Białymstoku

ul. Pogodna 22, 15-354 Białystok.

#### § 4

1. Wykonawca gwarantuje, że dostarczony przedmiot umowy jest nowy i odpowiada wymaganiom określonym w Załączniku nr 2 do umowy i ofercie Wykonawcy.
2. Wykonawca udziela gwarancji na dostarczony przedmiot umowy, która biegnie od daty podpisania protokołu odbioru.
3. W okresie gwarancji Wykonawca zobowiązany jest do naprawy lub wymiany każdego z elementów podzespołów lub zespołów dostarczonego przedmiotu umowy, które uległy uszkodzeniu.
4. Wykonawca w ramach udzielonej gwarancji odpowiada za braki jakościowe stwierdzone bezpośrednio po rozpakowaniu fabrycznych opakowań u Zamawiającego.
5. W przypadku 2-krotnej naprawy części, akcesoriów, zespołu, podzespołu lub urządzenia peryferyjnego, Wykonawca zobowiązany jest wymienić wadliwy element na nowy.
6. Wykonawca usunie awarię w terminie nie dłuższym niż 7 dni licząc od daty zgłoszenia tj.: usunie wady w dostarczonych wyrobach w miejscu, w którym zostały one ujawnione lub na własny koszt dostarczy je do swojej siedziby w celu ich usunięcia;
7. Na czas naprawy, o której mowa w ust. 6, Wykonawca dostarczy wyrób zastępczy o podobnych parametrach użytkowych i konfiguracji;
8. Przedmiot umowy wolny od wad Wykonawca dostarczy na własny koszt i ryzyko do siedziby Zamawiającego.
9. Przez usunięcie awarii rozumie się nie tylko usunięcie uszkodzenia przywracającego sprawność funkcjonalną samego sprzętu, ale również przywrócenie sprawności funkcjonalnej sprzętu w środowisku, w którym był zainstalowany tj., co najmniej odbudowanie istniejącej przed awarią konfiguracji sprzętowo-programowej zbudowanej podczas jego instalacji.
10. Czas trwania naprawy gwarancyjnej niezależnie od przyczyny, powoduje przedłużenie okresu gwarancji o pełny okres niesprawności przedmiotu umowy.

#### § 5

1. Wykonawca zobowiązany jest do zapłacenia kary umownej w przypadku:

- 1) niewykonania przedmiotu umowy, w wysokości 10% wartości niewykonanej części umowy,
  - 2) odstąpienia od Umowy przez Zamawiającego z przyczyn leżących po stronie Wykonawcy w wysokości 10 % wartości przedmiotu umowy,
  - 3) opóźnienia w dostawie przedmiotu umowy w wysokości 0,2 % wartości przedmiotu umowy niedostarczonego w terminie, za każdy dzień opóźnienia,
  - 4) niedotrzymania terminu o którym mowa w § 4 ust. 6, w wysokości 0,2 % wartości przedmiotu umowy, w którym stwierdzono wady, za każdy dzień opóźnienia.
2. W przypadku braku terminowej zapłaty kary umownej, Wykonawca wyraża zgodę na potrącenie naliczonej z tego tytułu kary umownej i ewentualnych odsetek za zwłokę z wynagrodzenia przysługującego Wykonawcy.

#### § 6

1. Wszelkie zmiany niniejszej umowy wymagają formy pisemnej w postaci aneksu pod rygorem nieważności.
2. Zamawiający przewiduje możliwość zmiany istotnych postanowień niniejszej Umowy w stosunku do treści oferty na podstawie której dokona wyboru Wykonawcy, w przypadkach, gdy:
  - 1) nastąpi zmiana powszechnie obowiązujących przepisów prawa w zakresie mającym wpływ na realizację przedmiotu Umowy,
  - 2) wynikną rozbieżności lub niejasności w rozumieniu pojęć użytych w Umowie, których nie można usunąć w inny sposób a zmiana będzie umożliwiać usunięcie rozbieżności i doprecyzowanie Umowy w celu jednoznacznej interpretacji jej zapisów przez Strony.
3. Warunki dokonywania zmiany Umowy:
  - 1) inicjowanie zmian na wniosek Wykonawcy lub Zamawiającego,
  - 2) wnioski o zmianę przekazywane są przez Strony, w formie pisemnej lub faksem z potwierdzeniem odbioru przez drugą Stronę faksem lub pocztą,
  - 3) uzasadnienie zmiany prawidłową realizacją przedmiotu umowy - należy podać w jaki sposób/ dlaczego zmiana jest korzystna dla Zamawiającego lub/i konieczna dla wykonania Umowy,
  - 4) wszelkie zmiany niniejszej Umowy dokonywane zgodnie z przepisami Prawa Zamówień Publicznych będą mieć formę pisemnego aneksu, podpisanego przez dwie Strony, pod rygorem nieważności.

#### § 7

Wykonawca nie ma prawa do przeniesienia, bez zgody Zamawiającego, wierzytelności wynikających z niniejszej umowy na rzecz osób trzecich.

#### § 8

1. W sprawach nie uregulowanych niniejszą umową mają zastosowanie przepisy Kodeksu Cywilnego.
2. Wszelkie wymienione w treści Umowy załączniki stanowią jej integralną część.
3. Sprawy sporne wynikłe w związku z wykonaniem niniejszej umowy rozstrzygane będą przez sąd powszechny właściwy dla siedziby Zamawiającego.
4. Wykonawca nie ma prawa do przeniesienia bez zgody Zamawiającego wierzytelności wynikających z niniejszej umowy na rzecz osób trzecich.

#### § 9

Umowę sporządzono w 2-ch jednobrzmiących egzemplarzach, po jednym dla każdej ze stron.

**ZAMAWIAJACY**

**WYKONAWCA**